

Комитет Ивановской области
по государственной охране объектов
культурного наследия

(наименование исполнительного органа
государственной власти Ивановской области)

ЗАРЕГИСТРИРОВАНО

« 16 » 02 2024 г.

Регистрационный № 841900048



КОМИТЕТ ИВАНОВСКОЙ ОБЛАСТИ ПО ГОСУДАРСТВЕННОЙ ОХРАНЕ ОБЪЕКТОВ КУЛЬТУРНОГО НАСЛЕДИЯ

П Р И К А З

« 16 » 02 2024

г. Иваново

№ 48-0

Об утверждении границ территории объекта культурного наследия регионального значения «Дом жилой», II пол. XIX в. (Ивановская область, Приволжский район, г. Плес, Корнилова ул., 24)

В соответствии с Федеральным законом от 25.06.2002 № 73-ФЗ «Об объектах культурного наследия (памятниках истории и культуры) народов Российской Федерации», Законом Ивановской области от 13.07.2007 № 105-ОЗ «Об объектах культурного наследия (памятниках истории и культуры) в Ивановской области» п р и к а з ы в а ю:

1. Утвердить границы территории, режимы использования земельных участков в границах территории объекта культурного наследия регионального значения «Дом жилой», II пол. XIX в. (Ивановская область, Приволжский район, г. Плес, Корнилова ул., 24) согласно приложению к настоящему приказу.

2. Отделу государственного надзора и учета объектов культурного наследия комитета Ивановской области по государственной охране объектов культурного наследия:

2.1. Уведомить заинтересованных лиц о принятии настоящего приказа;

2.2. В установленном порядке внести в Единый государственный реестр недвижимости сведения о границах территории объекта культурного наследия.

Председатель комитета



А.А. Макаров

Границы
территории объекта культурного наследия регионального значения «Дом жилой»,
II пол. XIX в. (Ивановская область, Приволжский район, г. Плес, Корнилова ул.,
24)

(Масштаб 1:500)

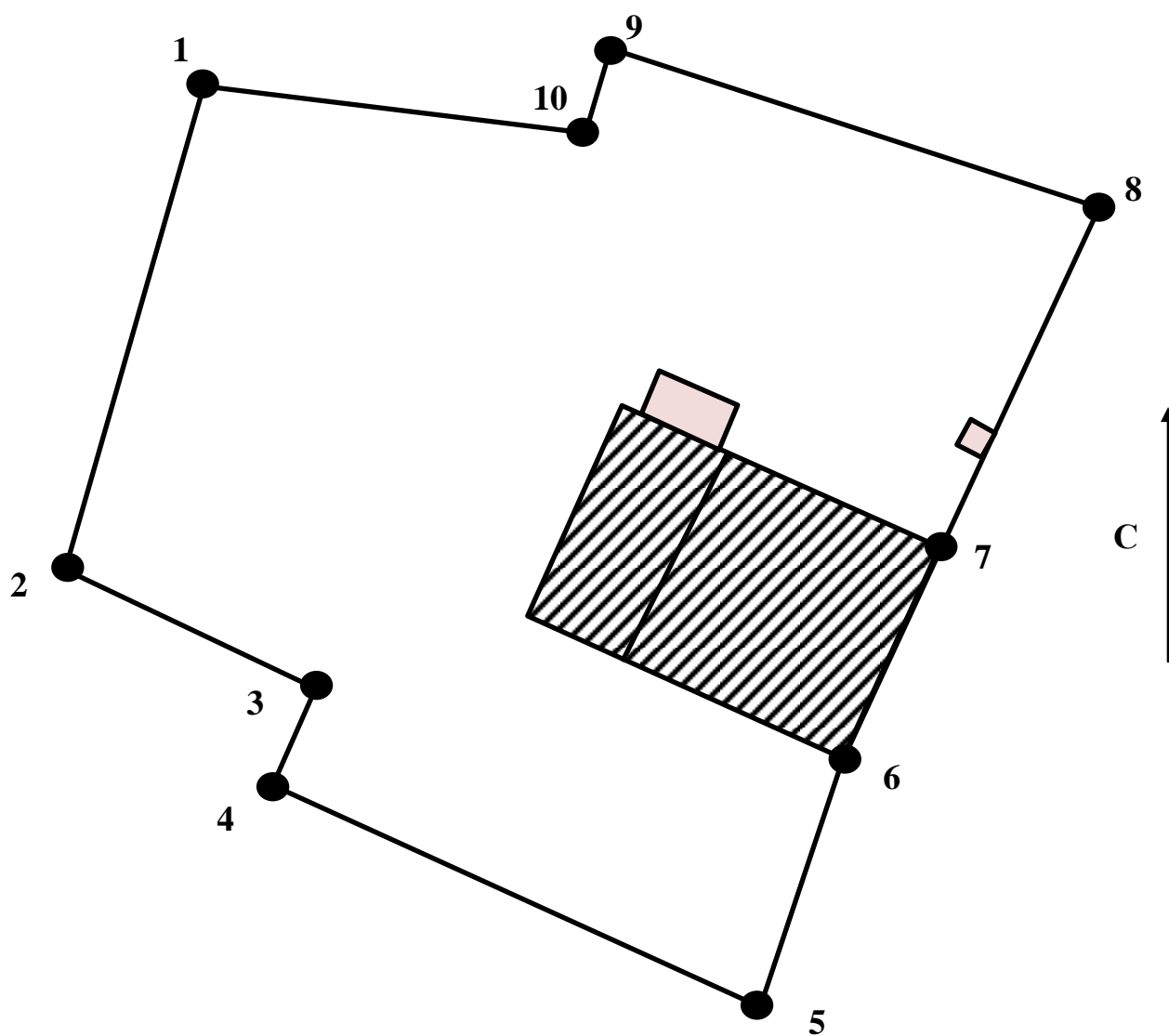

Условные обозначения:



- объект культурного наследия;



- территория объекта культурного наследия;



- хозяйственные постройки;



- поворотная точка границ территории объекта культурного наследия.

Координаты
характерных (поворотных) точек границ территории объекта культурного наследия регионального значения «Дом жилой», II пол. XIX в. (Ивановская область, Приволжский район, г. Плес, Корнилова ул., 24)

Система координат МСК-37

Номер поворотной точки	Координаты	
	X	Y
1	2247665.28	355986.37
2	2247663.30	355968.82
3	2247670.04	355965.92
4	2247668.18	355962.31
5	2247680.39	355954.87
6	2247683.99	355961.96
7	2247688.99	355968.82
8	2247695.96	355979.28
9	2247679.69	355987.19
10	2247678.29	355984.28
1	2247665.28	355986.37

Описание

границ территории объекта культурного наследия регионального значения «Дом жилой», II пол. XIX в. (Ивановская область, Приволжский район, г. Плес, Корнилова ул., 24)

Прохождение границы		Описание прохождения границы
от точки	до точки	
1	2	от северо-западного угла территории объекта культурного наследия на юго-запад параллельно деревянному ограждению (забору) до юго-западного угла территории объекта культурного наследия;
2	3	3 от юго-западного угла территории объекта культурного наследия на юго-восток до восточного внутреннего угла территории объекта культурного наследия;
3	4	от восточного внутреннего угла территории объекта культурного наследия на юго-запад до юго-восточного угла территории объекта культурного наследия;
4	5	от юго-восточного угла территории объекта культурного наследия по внешней стороне деревянного ограждения (забора) до юго-восточного угла территории объекта культурного наследия;
5	6	от юго-восточного угла территории объекта культурного наследия на северо-восток до юго-восточного угла объекта культурного наследия;
6	7	от юго-восточного угла объекта культурного наследия

Прохождение границы		Описание прохождения границы
от точки	до точки	
		на северо-восток вдоль восточного фасада объекта культурного наследия до северо-восточного угла объекта культурного наследия;
7	8	от северо-восточного угла объекта культурного наследия на северо-восток по внешней стороне деревянного ограждения (забора) до северо-восточного угла территории объекта культурного наследия;
8	9	от северо-восточного угла территории объекта культурного наследия на северо-запад по внешней стороне металлического ограждения (забора) до точки 9;
9	10	от точки 9 на юго-запад до точки 10;
10	1	от точки 10 на северо-запад по внешней стороне металлического ограждения (забора) до северо-западного угла территории объекта культурного наследия.

Режимы

использования земельных участков в границах территории объекта культурного наследия регионального значения «Дом жилой», II пол. XIX в. (Ивановская область, Приволжский район, г. Плес, Корнилова ул., 24)

Запрещается:

- реконструкция, строительство капитальных и временных зданий и сооружений (хозяйственные постройки, гаражи), расположенных на территории объекта культурного наследия, в том числе линейных объектов, вышек сотовой связи, установка информационных и рекламных конструкций, навесов, киосков, автостоянок;

- самовольные посадки (посадки) деревьев и кустарников;

- ведение землеустроительных, земляных, строительных, мелиоративных, хозяйственных и иных работ, не связанных с сохранением объекта культурного наследия;

- использование пиротехнических средств и фейерверков;

- поиск, выявление объектов археологического наследия без разрешения (открытого листа);

- изменение границ земельного участка без заключения исполнительного органа государственной власти Ивановской области, уполномоченного в области государственной охраны объектов культурного наследия;

- создание разрушающих вибрационных нагрузок динамическим воздействием на грунты.

Разрешается по согласованию с исполнительным органом государственной власти Ивановской области, уполномоченным в области государственной охраны объектов культурного наследия:

- благоустройство территории объекта культурного наследия, направленное на сохранение, использование и популяризацию объекта культурного наследия, а также на сохранение и восстановление планировочных, типологических, масштабных характеристик его историко-градостроительной и природной среды;

- проведение работ, направленных на обеспечение визуального восприятия объекта культурного наследия в его историко-градостроительной и природной среде, в том числе сохранение и восстановление сложившегося в природном ландшафте соотношения открытых и закрытых пространств.